



SUB•ZERO

SUB-ZERO, INC. P.O. BOX 44848 MADISON, WI 53744 SUBZERO.COM 800.222.7820

7028627 REV-A

5/2013



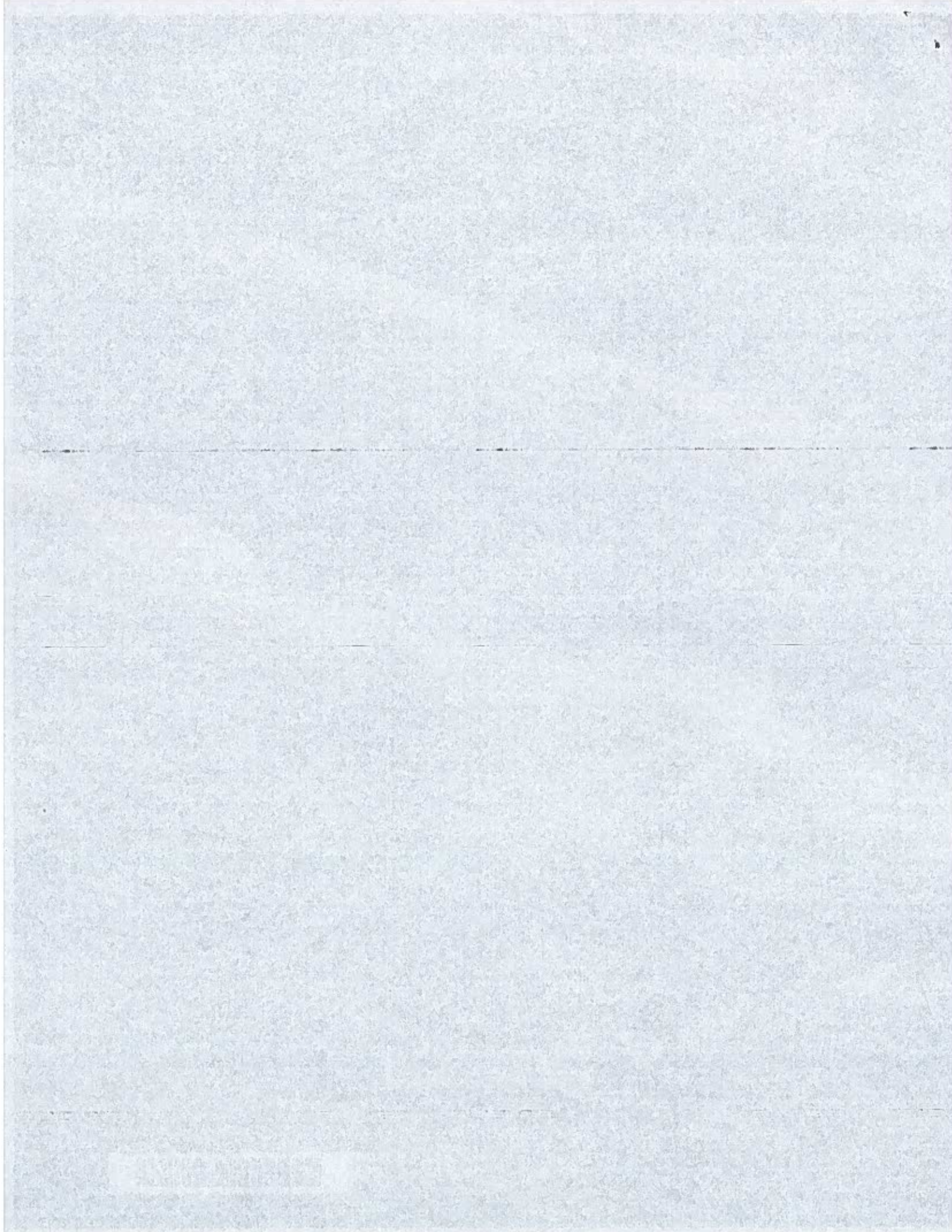

Contents

- 4 Integrated Features
- 5 Electronic Controls
- 6 Storage
- 9 Operation
- 11 Care Recommendations
- 12 Troubleshooting
- 15 Sub-Zero Warranty

Customer Care

The model and serial number are printed on the enclosed product registration card. Both numbers are also listed on the product rating plate. Refer to page 4 for rating plate location. For warranty purposes, you will also need the date of installation and name of your authorized Sub-Zero dealer. Record this information below for future reference.

If your product ever needs attention, be sure to use a Sub-Zero factory certified service provider recommended by our customer care center, or select one from our list of providers available at subzero.com/locator. All factory certified service providers are carefully selected and thoroughly trained by us.

SERVICE INFORMATION

Model Number _____

Serial Number _____

Date of Installation _____

Certified Service Name _____

Certified Service Number _____

Authorized Dealer _____

Dealer Number _____

Important Note

To ensure this product is installed and operated as safely and efficiently as possible, take note of the following types of highlighted information throughout this guide:

IMPORTANT NOTE highlights information that is especially important.

CAUTION indicates a situation where minor injury or product damage may occur if instructions are not followed.

WARNING states a hazard that may cause serious injury or death if precautions are not followed.

IMPORTANT NOTE: Throughout this guide, dimensions in parentheses are millimeters unless otherwise specified.

Thank You

Thank you for your purchase. We look forward to being part of your home for decades to come. As a third-generation family-owned company, we take a very personal stake in the preservation of your family's food. We built our business and our reputation on helping families serve the freshest food possible.

With your purchase, you receive one of the strongest warranties in the appliance industry. Take a moment to read the full warranty statement on page 15. It's also important to register your Sub-Zero to ensure that you don't miss out on exclusive owner benefits, such as; assurance that you will be taken care of in the unlikely event that service becomes necessary during the warranty period, and a proof-of-purchase record in case of a home insurance claim. You may register by one of the following options:

- Mail in the completed Sub-Zero product registration card.
- Register online at subzero.com/register and create a personalized My Sub-Zero/Wolf account using the serial number on your product.
- Register by phone by calling Sub-Zero Customer Care at 800-222-7820.

As a Sub-Zero owner, you can count on ongoing support, day in and day out. Our customer care center is available 24 hours a day, seven days a week and staffed by knowledgeable product experts at our factory in Madison, Wisconsin. Should the need arise, simply call 800-222-7820 and speak with one of our product experts. They will help troubleshoot any issues you might have.

We are confident this guide will answer your questions about the features, operation, and maintenance of your Sub-Zero, but if you have additional questions, please contact us at 800-222-7820 or visit us online at subzero.com.

SUB•ZERO

INTEGRATED FEATURES

Integrated Features

FEATURE	PG
1 Product Rating Plate	2
2 Electronic Control Panel and Display	5
3 Freshness Cards (column models)	6
4 Door Shelves	6
5 Dairy Compartment	6
6 Glass Shelves	6
7 Deli Drawer	7
8 Refrigerator Drawers	7
9 Storage Drawers	8
10 Crisper Cover	8
11 Automatic Ice Maker	9
12 Ice Container	8
13 Condenser (behind kickplate)	13

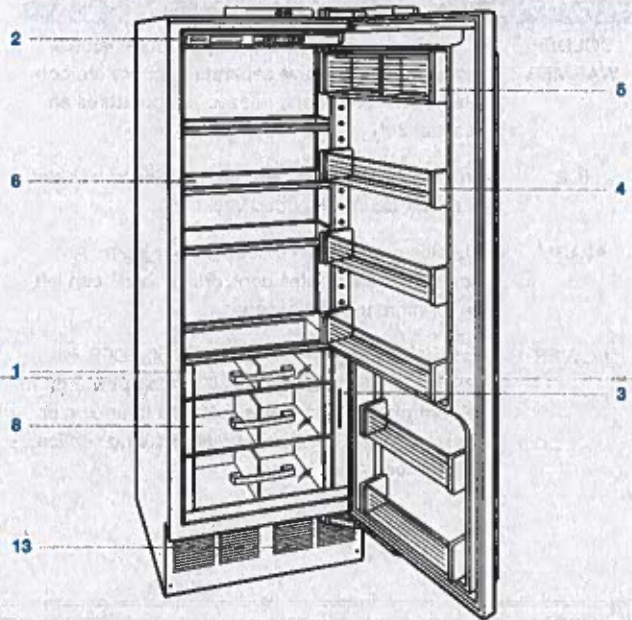

Column all refrigerator.

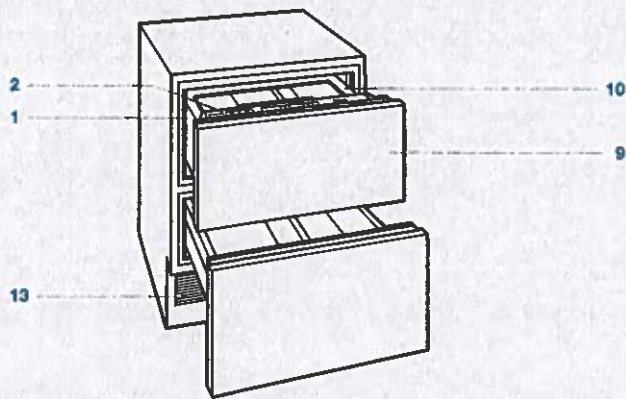

Drawer all refrigerator.

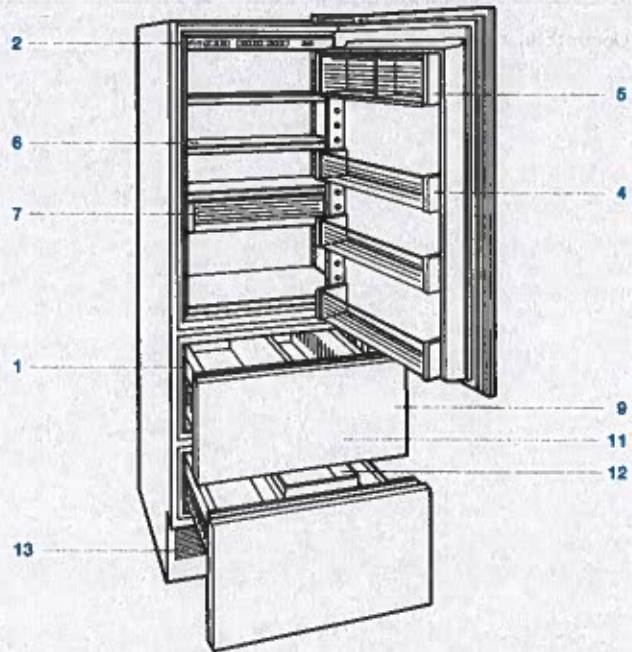

Tall combination.

Control Panel

FUNCTION

COLDER	Adjusts temperature in one-degree increments.
WARMER	Combination units have separate temperature controls for refrigerator and freezer. Temperatures are preset at 38°F (3°C) and 0°F (-18°C).
ICE	Turns power to ice maker on or off. Use to disable ice maker during extended vacations.
ALARM	Activates or deactivates door/drawer alarm. An audible chime indicates door/drawer has been left ajar for more than 30 seconds.
POWER	Turns unit on or off. When power is off, 'OFF' will appear in control panel display. Turning power off at the control panel eliminates the need to unplug or turn power off at the circuit breaker during service or extended vacations.

Display

INDICATOR

SERVICE	Illuminates or flashes when electronic control system has detected a temperature or ice maker problem, or if the condenser needs to be cleaned.
ICE	Illuminates when ice maker system is activated.
	Illuminates when door alarm is activated.

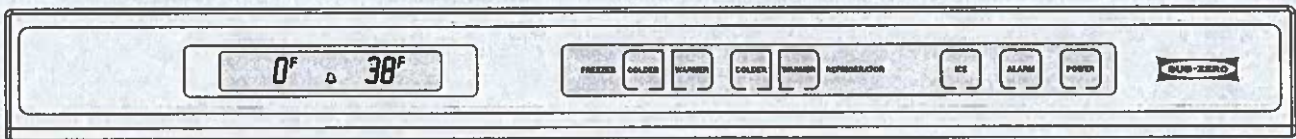

Control panel and display (model 700TCI shown).

STORAGE

Keeping Food At Its Best

This Sub-Zero features a unique dual refrigeration system to keep food fresher longer.

With the Sub-Zero dual refrigeration system, individual refrigerator and freezer systems have been designed to maintain accurate, consistent temperatures and proper humidity levels for longer food life expectancy. Dual refrigeration eliminates transfer of fresh food odors to frozen food and ice and does not freeze the moisture out of the air in the fresh food section.

Refrigerator Storage

DOOR SHELVES

To remove a door shelf or the dairy compartment, lift from the bottom and slide out. To reinstall, place in the desired position and slide the shelf down onto the guides. Refer to the illustration below.

IMPORTANT NOTE: If door opening is limited to 90°, door shelves may need to be removed before removing a storage drawer or glass shelf.

GLASS SHELVES

To remove or adjust a glass shelf, tilt up, then lift up and out. To reposition, insert shelf in the tracks along the back wall, then lower the front until it locks into position. Refer to the illustration below.

The stationary glass shelf at the bottom of the compartment should be placed with beveled edge facing front. Rear support legs space the shelf away from the back wall to ensure proper air flow through the unit.

IMPORTANT NOTE: Use care when handling glass shelves to prevent breakage or scratching the interior.

▲ CAUTION

Glass shelves should warm to room temperature before immersing in warm water.

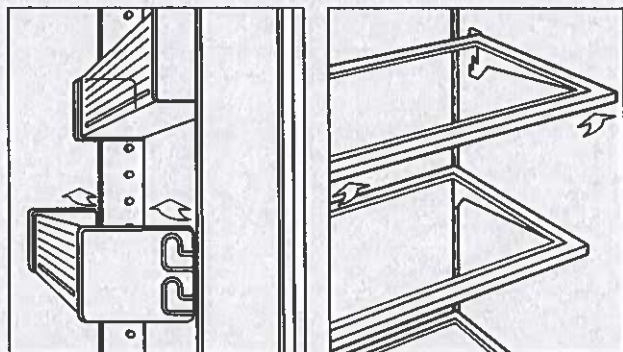

Door shelf removal.

Glass shelf removal.

STORAGE

Refrigerator Storage

DELI DRAWER AND SHELF

Models 700TR, 700TCI and 736TR | To remove the deli drawer and shelf assembly, tilt up, then lift up and out. To reposition, insert assembly in the tracks along the back wall, then lower the front until it locks into position. Refer to the illustration below.

CRISPER

Model 736TCI | To remove the crisper, lift the glass shelf off side supports, then remove crisper bin from support assembly. To reinstall, place crisper bin into assembly then reinstall glass shelf. Refer to the illustration below.

REFRIGERATOR DRAWERS

Model IC-27R | To remove, pull the refrigerator drawer forward until it stops. Lift the front of the drawer slightly, then pull forward. To reinstall, push drawer slides in. Align the drawer with slides and push back until it stops. Press down on the front of the drawer to engage the slides. Refer to the illustration below.

If door opening is limited to 90°, the shallow door shelves must be removed before removing a drawer.

To remove a drawer divider, pull straight up. To reinstall, align tabs on the divider with notches in the drawer and slide down.

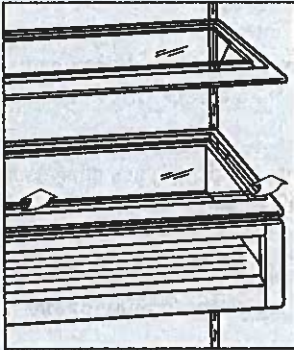

Deli drawer and shelf removal.

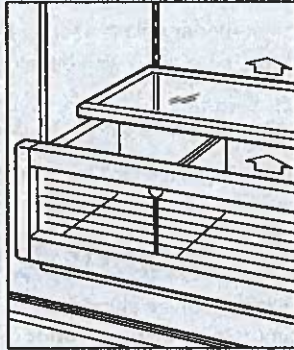

Crisper removal.

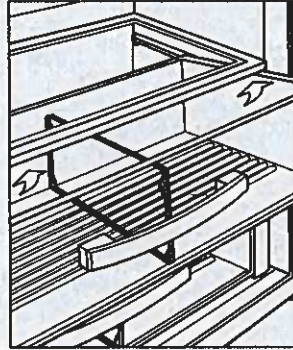

Refrigerator drawer removal.

STORAGE

Freezer Storage

FREEZER DRAWERS

Column | To remove, pull the freezer drawer forward until it stops. Pull the two metal clips located behind the bottom two corners of the drawer forward, then lift up and out. To reinstall, push drawer slides in. Align the drawer with slides and push back until it stops. Press down on the front of the drawer to engage slides. Refer to the illustration below.

If door opening is limited to 90°, the shallow door shelves must be removed before removing a drawer.

ICE CONTAINER

Column | To remove the ice container, pull the top freezer drawer forward until it stops and lift container out.

Tall and drawer | To remove the ice container, pull the lower storage drawer forward until it stops and lift container out.

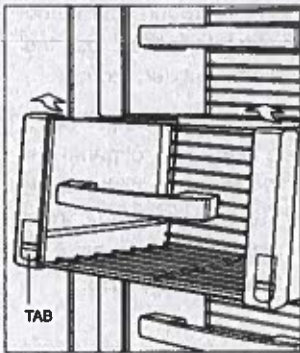

Freezer drawer removal.

Storage Drawers

CRISPER COVER

Tall and drawer | To remove the crisper cover, pull the refrigerator storage drawer forward until it stops. Lift the front of the crisper cover and pull it up and out. Refer to the illustration below.

DRAWER DIVIDER

Upper storage drawer | To remove the divider, pull it forward and release the back edge from notches in the drawer. Lift up and out. Reverse to reinstall. Refer to the illustration below.

Lower storage drawer | For models with an ice maker, the divider is not removable. For models without an ice maker, the center divider can be removed by extracting three screws located on the back of the drawer.

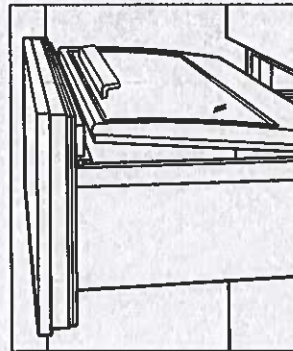

Crisper cover.

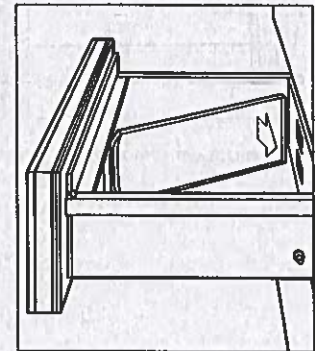

Drawer divider.

OPERATION

Storage Drawers

DRAWER REMOVAL

To remove, pull the storage drawer forward until it stops. Lift the front of the drawer slightly and pull straight out. To reinstall, place drawer onto the slides, then align the holes at the front of the drawer with the pegs on the slides. Refer to the illustration below.

For drawer models, the upper drawer has a control cable that must be disconnected before removing the drawer. Refer to the illustration below.

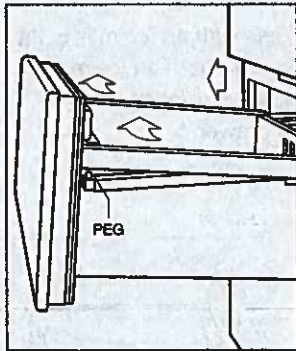

Storage drawer removal.

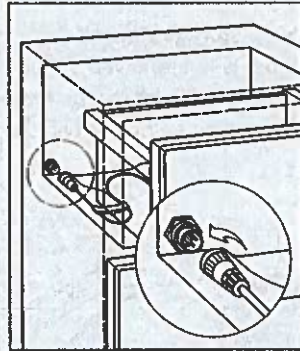

Control cable (drawer models).

Ice Maker Operation

To initiate ice production, touch ICE on the control panel. To deactivate, touch ICE again. After initial start-up, discard the first few batches of ice. The ice may contain impurities from new plumbing connections.

The ice maker will cycle (eight cubes) every two hours. If ice is not used regularly it may fuse together. To avoid, discard ice and allow ice maker to replenish.

For column models, the ice maker must be turned off at the control panel when the ice container is removed. For tall and drawer models, the ice maker is deactivated when the ice container is removed. Ice production will resume when the container is reinstalled.

Sabbath

This appliance is certified by Star-K to meet strict religious regulations in conjunction with specific instructions found on www.star-k.org.

Column and tall models may require a wire harness kit to initiate Sabbath mode. The kit is available through your authorized Sub-Zero dealer. For local dealer information, visit the find a showroom section of our website, subzero.com.

To initiate Sabbath mode, while the unit is on, touch POWER on the control panel. 'OFF' appears in the control panel display. Touch and hold POWER for 10 seconds until the lights turn off, indicating Sabbath mode has been initiated. Lights, ice maker (if applicable) and door alarm will be disabled. To return to normal operating conditions, touch POWER.

OPERATION

Interior Lighting

▲ WARNING

Turn power off at the control panel before replacing light bulbs. Wear protective gloves when handling bulbs.

OVERHEAD LIGHTING

Column and tall | Overhead lighting uses 40-watt bulbs. To access bulbs, remove the light shield by releasing the locking clip from each side of the light shield. Hold the bottom of the shield then slide back until the slots are aligned with the wall studs. To reinstall, align slots with studs then slide forward. Once in position, rotate locking clips back into position. Refer to the illustrations below.

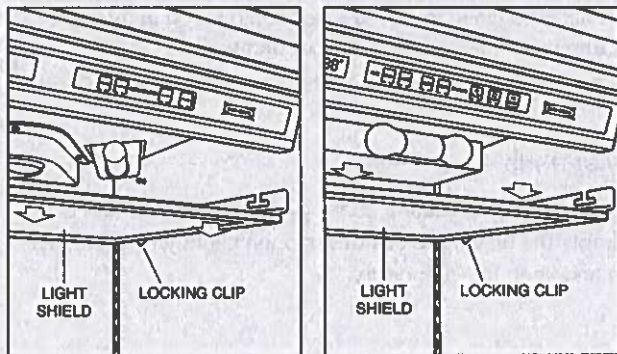

Overhead lighting – column.

Overhead lighting – tall.

REFRIGERATOR DRAWER LIGHTING

Column | Drawer lighting uses 40-watt bulbs. To access bulbs, remove the drawer and glass shelf, then slide light shield up to remove. To reinstall light shield, place over bulbs then slide down into position. Reinstall drawer and glass shelf. Refer to the illustration below.

STORAGE DRAWER LIGHTING

Tall and drawer | Drawer lighting uses a 25-watt bulb. The bulb is recessed into the top of each drawer compartment. To access the bulb, pull the drawer forward until it stops or remove completely by lifting up and out. Refer to the illustration below.

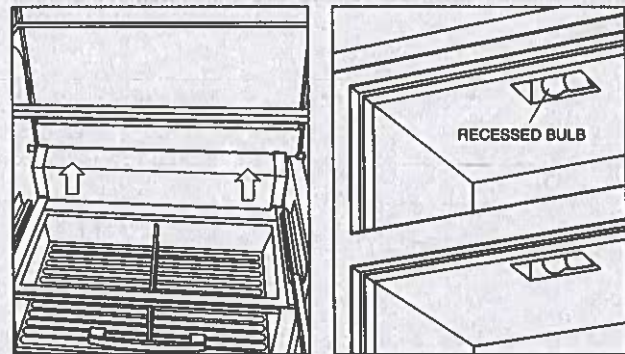

Refrigerator drawer lighting.

Storage drawer lighting.

CARE RECOMMENDATIONS

Cleaning

INTERIOR CLEANING

To clean interior surfaces and all removable parts, wash with a mild solution of soap, water and baking soda. Rinse and dry thoroughly. Avoid getting water on lights and control panel.

⚠ CAUTION

Do not use vinegar, rubbing alcohol or other alcohol-based cleaners on any interior surface.

STAINLESS STEEL EXTERIOR

Use a nonabrasive stainless steel cleaner and apply with a soft lint-free cloth. To bring out the natural luster, lightly wipe surface with a water-dampened microfiber cloth followed by a dry polishing chamois. Always follow the grain of stainless steel.

CONDENSER CLEANING

⚠ CAUTION

Before cleaning the condenser, turn power off at the control panel. Wear gloves to avoid injury from sharp condenser fins.

The condenser is located at the bottom of the unit, behind the kickplate. Remove the kickplate by removing four screws. Use a soft bristle brush and vacuum to remove dust and lint from the condenser. Clean the condenser every three to six months. Refer to the illustration below.

IMPORTANT NOTE: To avoid damaging the condenser, vacuum in the direction of the fins.

⚠ CAUTION

Failure to clean the condenser could result in temperature loss, mechanical failure or damage.

VACATIONS

For extended vacations, turn power off at the control panel. Empty the unit and block doors open slightly to let fresh air in and keep the interior dry.

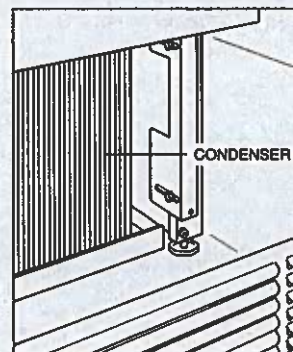

Condenser location.

Troubleshooting

SERVICE INDICATOR

'SERVICE' flashes in control panel display.

- Verify condenser is clean.
- Turn unit off at the control panel, then on. If indicator continues to flash, contact Sub-Zero factory certified service.

UNIT OPERATION

No lights or cooling.

- Verify power is on.
- Verify electrical power to unit and home circuit breaker is on.

No lights in refrigerator or freezer.

- Door/drawer may have been left ajar which has disabled lights to eliminate excess heat. If lights are out, close door/drawer for one hour. If lights are still out, contact Sub-Zero factory certified service.

Frost, condensation or ice build up inside unit.

- Verify condenser is clean.
- Verify door/drawer is closing properly.
- Verify door/drawer has not been left ajar.
- Verify door/drawer gasket does not have rips or tears. If it does, contact Sub-Zero factory certified service.
- If icing is heavy, turn unit off and use a hair dryer to melt ice. Hair dryer should be set on low and kept moving at all times. Once ice has melted, wipe up water with a cloth or paper towel.

High temperatures, unit runs excessively or unit giving off too much heat.

- Verify condenser is clean.
- Verify door/drawer is closing properly.
- Verify door/drawer has not been left ajar.
- Increased ambient temperatures may cause compressors to run longer.
- If temperature display shows 38° and 0°, but is not cooling, unit may be in showroom mode. Contact Sub-Zero Customer Care at 800-222-7820.

Troubleshooting

ICE PRODUCTION

No ice.

- Verify 'ICE' appears in control panel display.
- Verify ice maker has been on for at least 24 hours.
- Verify freezer temperature near 0°F.
- Verify ice container is properly installed.
- Verify ice maker arm in down position.
- Verify water is being supplied to unit.

Blue or green ice.

- Possible copper supply line corrosion. Contact plumber to clean or replace.

Black flecks in cubes.

- Stop use and contact Sub-Zero factory certified service.

Bad taste.

- Defrost freezer and clean with soap and water.
- Place coffee grounds or charcoal briquettes in freezer to absorb odor.

Hollow cubes.

- Clean condenser. Contact Sub-Zero factory certified service if unresolved.

ODOR

- Unit should be cleaned before using for the first time. This will clear any odors that may have been trapped during shipping.
- Clean unit and shelving thoroughly.
- Uncovered food could create odor which may require cleaning.

Troubleshooting

SERVICE

- **Maintain the quality built into your product by contacting Sub-Zero factory certified service. For the name of the nearest Sub-Zero factory certified service, check the contact & support section of our website, subzero.com or call Sub-Zero customer care at 800-222-7820.**
- **When contacting service, you will need the model and serial number of your unit. Both numbers are listed on the product rating plate. Refer to page 4 for rating plate location.**
- **For warranty purposes, you will also need the date of installation and name of your authorized Sub-Zero dealer. This information should be recorded on page 2.**

Sub-Zero Residential Limited Warranty

FOR RESIDENTIAL USE

FULL TWO YEAR WARRANTY*

For two years from the date of original installation, this Sub-Zero product warranty covers all parts and labor to repair or replace, under normal residential use, any part of the product that proves to be defective in materials or workmanship. All service provided by Sub-Zero under the above warranty must be performed by Sub-Zero factory certified service, unless otherwise specified by Sub-Zero, Inc. Service will be provided during normal business hours.

FULL FIVE YEAR SEALED SYSTEM WARRANTY

For five years from the date of original installation, this Sub-Zero product warranty covers all parts and labor to repair or replace, under normal residential use, these parts that prove to be defective in materials or workmanship: compressor, condenser, evaporator, drier and all connecting tubing. All service provided by Sub-Zero under the above warranty must be performed by Sub-Zero factory certified service, unless otherwise specified by Sub-Zero, Inc. Service will be provided during normal business hours.

LIMITED TWELVE YEAR SEALED SYSTEM WARRANTY

For twelve years from the date of original installation, Sub-Zero will repair or replace the following parts that prove to be defective in materials or workmanship: compressor, condenser, evaporator, drier and all connecting tubing. If the owner uses Sub-Zero factory certified service, the service provider will repair or replace these parts with the owner paying for all other costs, including labor. If the owner uses non-certified service, the owner must contact Sub-Zero, Inc. (using the information below) to receive repaired or replacement parts. Sub-Zero will not reimburse the owner for parts purchased from non-certified service or other sources.

TERMS APPLICABLE TO EACH WARRANTY

The warranty applies only to products installed for normal residential use. The warranty applies only to products installed in any one of the fifty states of the United States, the District of Columbia or the ten provinces of Canada. This warranty does not cover any parts or labor to correct any defect caused by negligence, accident or improper use, maintenance, installation, service or repair.

THE REMEDIES DESCRIBED ABOVE FOR EACH WARRANTY ARE THE ONLY ONES THAT SUB-ZERO, INC. WILL PROVIDE, EITHER UNDER THIS WARRANTY OR UNDER ANY WARRANTY ARISING BY OPERATION OF LAW. SUB-ZERO, INC. WILL NOT BE RESPONSIBLE FOR ANY CONSEQUENTIAL OR INCIDENTAL DAMAGES ARISING FROM THE BREACH OF THIS WARRANTY OR ANY OTHER WARRANTY, WHETHER EXPRESS, IMPLIED OR STATUTORY.

Some states do not allow the exclusion or limitation of incidental or consequential damages, so the above limitation or exclusion may not apply to you. This warranty gives you specific legal rights and you may also have other legal rights that vary from state to state.

To receive parts and/or service and the name of Sub-Zero factory certified service nearest you, contact Sub-Zero, Inc., P.O. Box 44848, Madison, WI 53744; check the contact & support section of our website, subzero.com, email us at customerservice@subzero.com or call 800-222-7820.

*Stainless steel (doors, panels, handles, product frames and interior surfaces) are covered by a limited 60-day parts and labor warranty for cosmetic defects.

*Replacement water filters and air purification cartridges are not covered by the product warranty.

The logo for Sub-Zero, featuring the brand name in a bold, sans-serif font. A small blue snowflake icon is positioned between the words "SUB" and "ZERO".

Contenido

- 4 Funciones integradas
- 6 Controles electrónicos
- 6 Almacenamiento
- 9 Operación
- 11 Recomendaciones para el cuidado
- 12 Resolución de problemas
- 16 Garantía Sub-Zero

Atención al cliente

El modelo y número de serie están impresos en la tarjeta de registro del producto adjunta. Los dos números también aparecen en la placa de datos del producto. Consulte la página 4 para encontrar la placa de datos. Para fines de la garantía, usted también necesitará la fecha de instalación y el nombre de su distribuidor autorizado de Sub-Zero. Anote esta información abajo para referencia futura.

Si su producto alguna vez necesita servicio, asegúrese de usar un proveedor de servicios certificado por Sub-Zero y recomendado por nuestro centro de atención al cliente, o seleccione uno de nuestra lista de proveedores disponibles en subzero.com/locator. Todos los proveedores de servicio certificados de fábrica han sido cuidadosamente seleccionados y entrenados a fondo por nosotros.

INFORMACIÓN PARA SERVICIO

Número de modelo

Número de serie

Fecha de instalación

Nombre de servicio certificado

Número de servicio certificado

Distribuidor autorizado

Número de distribuidor

Aviso importante

Para garantizar que este producto sea instalado y operado de la forma más segura y eficiente posible, tome nota de los siguientes tipos de información resaltada en esta guía:

AVISO IMPORTANTE resalta la información que es especialmente importante.

PRECAUCIÓN indica una situación en la que se pueden sufrir heridas leves o provocar daños al producto si no se siguen las instrucciones.

ADVERTENCIA indica un peligro que puede ocasionar lesiones graves o la muerte si no se cumplen las precauciones.

AVISO IMPORTANTE: En toda esta guía, las dimensiones entre paréntesis son milímetros, a menos que se especifique lo contrario.

Gracias

Muchas gracias por su compra. Esperamos poder ser parte de su hogar durante las décadas venideras. Como una empresa familiar de tercera generación, tenemos un interés muy personal en conservar los alimentos de su familia. Hemos construido nuestro negocio y nuestra reputación al ayudar a las familias a servir la comida más fresca posible.

Con su compra, usted recibe una de las garantías más sólidas en la industria de los electrodomésticos. Lea la declaración de garantía completa de la página 15. También es importante que registre su Sub-Zero para asegurarse de no perder los beneficios de propietario exclusivo, como por ejemplo, la garantía de que va a recibir atención en el improbable caso de que necesite servicio durante el periodo de garantía, y un registro de prueba de compra en caso de una reclamación sobre el seguro de vivienda. Puede registrarse mediante una de las siguientes opciones:

- Envíe a Sub-Zero la tarjeta de registro del producto llena.
- Regístrese en línea en subzero.com/register y cree una cuenta personalizada de My Sub-Zero/Wolf utilizando el número de serie de su producto:
- Regístrese por teléfono llamando a la línea de atención al cliente de Sub-Zero al 800-222-7820.

Como propietario de un Sub-Zero, puede contar con soporte técnico constante, día tras día. Nuestro centro de atención al cliente está disponible 24 horas al día, los siete días a la semana, y compuesto por expertos conocedores del producto en nuestra fábrica en Madison, Wisconsin. En caso necesario, simplemente llame al 800-222-7820 y hable con uno de los expertos de nuestros productos. Ellos le ayudarán a solucionar cualquier problema que pueda tener.

Estamos seguros de que esta guía contestará sus preguntas acerca de las características, funcionamiento y mantenimiento de su Sub-Zero, pero si usted tiene preguntas adicionales, por favor póngase en contacto con nosotros en el 800-222-7820 o visítenos en línea en subzero.com.

SUB•ZERO

Funciones integradas

CARACTERÍSTICA	PAG.
1 Placa de datos del producto	2
2 Panel de control y pantalla electrónica	5
3 Tarjetas de frescura (modelos de columna)	6
4 Estantes de la puerta	6
5 Compartimento para lácteos	6
6 Estantes de cristal	6
7 Cajón para carnes frías	7
8 Cajones de almacenamiento del refrigerador	7
9 Cajones de almacenamiento	8
10 Cubierta para control de humedad	8
11 Fábrica automática de hielo	9
12 Contenedor de hielo	8
13 Condensador (detrás del zócalo)	13

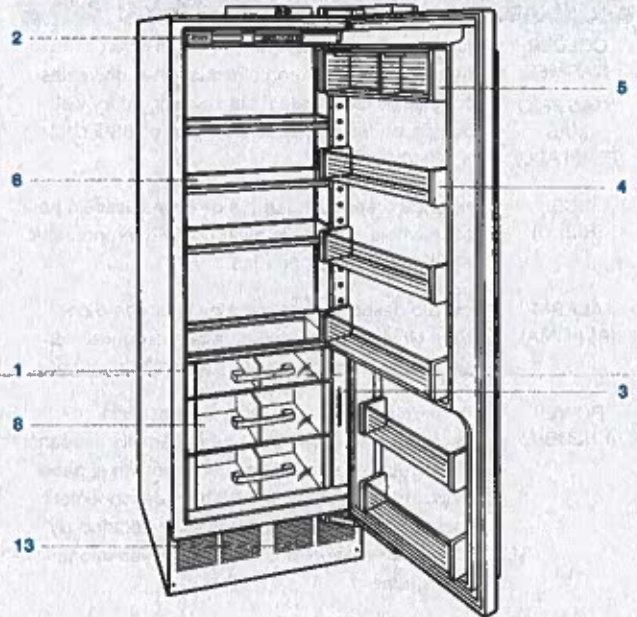

Refrigerador todo de columna.

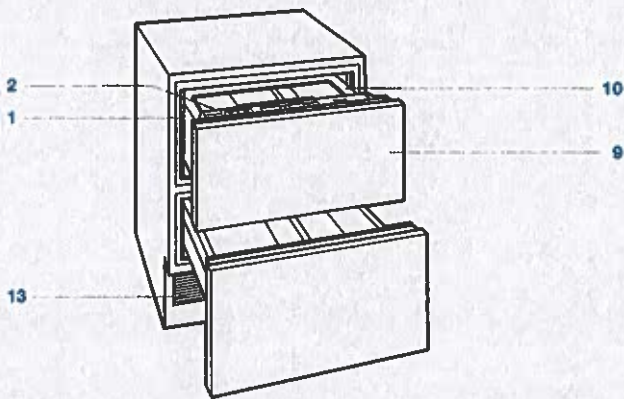

Refrigerador todo de cajones.

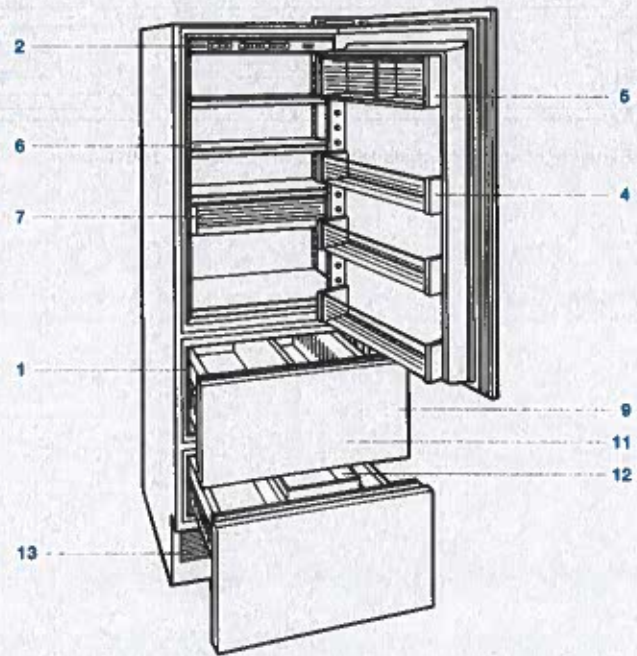

Refrigerador alto de combinación

Panel de control

FUNCIÓN	
COLDER WARMER (MÁS FRÍO MÁS TEMPLADO)	Ajusta la temperatura en incrementos de un grado. Las unidades combinadas tienen diferentes controles de temperatura para el refrigerador y el congelador. Temperaturas prefijadas en 38°F (3°C) y 0°F (-18°C).
ICE (HIELO)	Enciende o apaga la fábrica de hielo. Utilízelo para desactivar la fábrica de hielo durante temporadas de vacaciones prolongadas.
ALARM (ALARMA)	Activa o desactiva la alarma de la puerta o del cajón. Un aviso sonoro indica que la puerta o el cajón se quedó abierto por más de 30 segundos.
POWER (ENERGÍA)	Enciende o apaga la unidad. Cuando está apagada, aparecerá "OFF" en la pantalla del panel de control. Desactivar la alimentación en el panel de control elimina la necesidad de desconectar la unidad o de apagar el suministro eléctrico en el disyuntor durante el servicio o las vacaciones prolongadas.

Pantalla

INDICADOR	
SERVICE (SERVICIO)	Se ilumina o parpadea cuando el sistema de control electrónico detecta un problema con la temperatura o la fábrica de hielo, o cuando es necesario limpiar el condensador.
ICE (HIELO)	Se ilumina al activarse el sistema de fabricación de hielo.
	Se ilumina al activarse la alarma de la puerta.



Panel de control y pantalla (se muestra el modelo 700TCI).

Conservación de los alimentos frescos

Esta unidad Sub-Zero incorpora un exclusivo sistema de refrigeración doble para mantener los alimentos frescos durante más tiempo.

Con el sistema de refrigeración doble de Sub-Zero, los sistemas individuales del refrigerador y el congelador han sido diseñados para mantener una temperatura precisa y constante, así como niveles de humedad adecuados para que los alimentos se conserven durante más tiempo. La refrigeración doble elimina la transferencia de olores de los alimentos frescos a los congelados o al hielo y no congela la humedad presente en el aire en la sección de alimentos frescos.

Almacenamiento en el refrigerador

ESTANTES DE LA PUERTA

Para extraer un estante de la puerta o el compartimento para lácteos, levántelo y jálalo desde la parte inferior y deslícelo hacia afuera. Para volver a instalarlo, colóquelo en la posición deseada y deslice el estante en las guías. Consulte la siguiente ilustración.

AVISO IMPORTANTE: Si la apertura de la puerta está limitada a 90°, puede ser necesario extraer los estantes antes de extraer un cajón o estante de cristal.

ESTANTES DE CRISTAL

Para extraer o ajustar un estante de cristal, inclínelo hacia arriba, luego levántelo hacia arriba y hacia afuera. Para volver a colocarlo, inserte el estante en las guías que corren a lo largo de la pared posterior, luego baje la parte delantera hasta que encaje en su posición. Consulte la siguiente ilustración.

El estante de cristal fijo en la parte baja del compartimento debe colocarse con el borde biselado hacia el frente. Las patas traseras de soporte separan el estante de la pared posterior para garantizar el correcto flujo de aire en toda la unidad.

AVISO IMPORTANTE: Tenga cuidado al manipular los estantes de cristal para evitar que se rompan o que rayen el interior.

▲ PRECAUCIÓN

Debe dejar que los estantes de cristal alcancen la temperatura ambiente antes de sumergirlos en agua tibia.

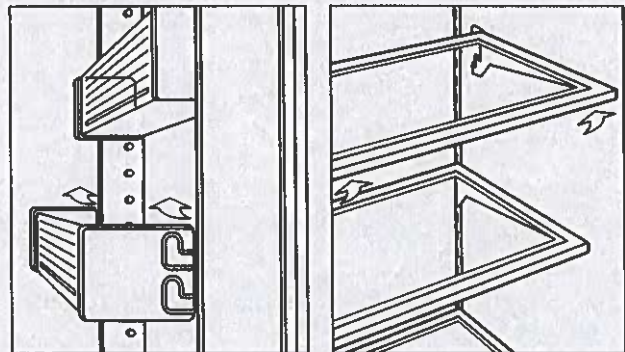

Extracción de los estantes de la puerta.

Extracción de los estantes de cristal.

ALMACENAMIENTO

Almacenamiento en el refrigerador

CAJÓN Y ESTANTE PARA CARNES FRÍAS

Modelos 700TR, 700TCI y 736TR | Para extraer el cajón para carnes frías y el conjunto de anaqueles, inclínelo hacia arriba, después levántelo y sáquelo. Para volver a colocarlo, inserte el estante en las guías que corren a lo largo de la pared posterior, luego baje la parte delantera hasta que encaje en su posición. Consulte la siguiente ilustración.

TAPA DEL CAJÓN PARA FRUTAS Y VERDURAS

Modelo 736TCI | Para extraer la tapa, levante el estante de cristal de sus soportes laterales y entonces extraiga la tapa del conjunto. Para volver a instalarla, coloque la tapa en el conjunto e instale nuevamente el estante de cristal. Consulte la siguiente ilustración.

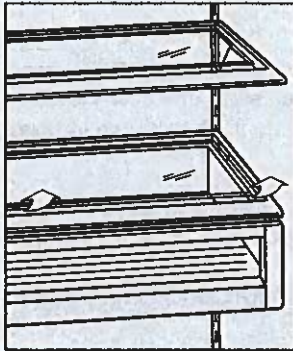

Extracción del cajón y estante para carnes frías.

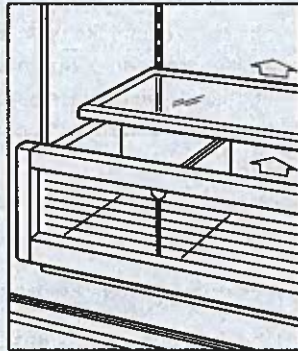

Extracción del cajón para frutas y verduras.

CAJONES DE ALMACENAMIENTO DEL REFRIGERADOR

Modelo IC-27R | Para extraerlos, jale el cajón del refrigerador hacia adelante hasta que se detenga. Levante ligeramente el cajón por la parte delantera y jálelo hacia adelante. Para volver a instalarlo, empuje las guías del cajón hacia adentro. Alinee el cajón con las guías y empuje hasta que se detenga. Presione hacia abajo en la parte delantera del cajón para enganchar las carretillas. Consulte la siguiente ilustración.

Si la apertura de la puerta está limitada a 90°, deben quitarse los anaqueles de la puerta que estén poco profundos antes de extraer el cajón.

Para extraer un divisor de cajón, jale verticalmente hacia arriba. Para volver a colocarlo, alinee las pestañas del divisor con las muescas en el cajón y deslícelo hacia abajo.

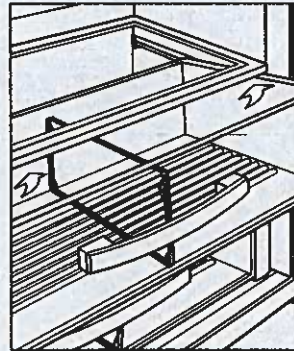

Extracción de los cajones del refrigerador.

ALMACENAMIENTO

Almacenamiento del congelador

CAJONES DEL CONGELADOR

Columna | Para extraerlos, jale el cajón del congelador hacia adelante hasta que se detenga. Jale hacia adelante los dos sujetadores metálicos que se encuentran detrás de las dos esquinas inferiores de la cesta, luego levántela hacia arriba y hacia afuera. Para volver a instalarlo, empuje las guías del cajón hacia adentro. Alinee el cajón con las guías y empuje hasta que se detenga. Presione hacia abajo en la parte delantera del cajón para enganchar las carretillas. Consulte la siguiente ilustración.

Si la apertura de la puerta está limitada a 90°, deben quitarse los anaqueles de la puerta que estén poco profundos antes de extraer el cajón.

CONTENEDOR DE HIELO

Columna | Para extraer el contenedor de hielo, jale el cajón superior del congelador hacia el frente hasta que llegue al tope, levante el contenedor y sáquelo.

Alto y con cajones | Para extraer el contenedor de hielo, jale el cajón inferior del congelador hacia el frente hasta que llegue al tope, levante el contenedor y sáquelo.

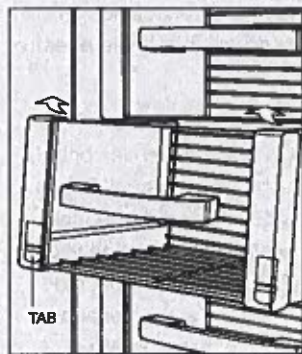

Extracción de los cajones del congelador.

Cajones de almacenamiento

CUBIERTA PARA CONTROL DE HUMEDAD

Alto y de cajones | Para extraer la cubierta de control de humedad, jale el cajón de almacenamiento del refrigerador hacia adelante hasta que se detenga. Levante ligeramente la cubierta y júlela hacia arriba y afuera. Consulte la siguiente ilustración.

DIVISOR DE CAJONES

Cajón de almacenamiento superior | Para extraer el divisor, júlelo hacia el frente y libere el borde trasero de las muescas del cajón. Levante y extraiga. Para volver a colocarlo, lleve a cabo el procedimiento inverso. Consulte la siguiente ilustración.

Cajón de almacenamiento más bajo | Para modelos con fábrica de hielo el divisor no es removible. Para modelos sin fábrica de hielo, el divisor central puede removerse extrayendo los tres tornillos ubicados en la parte trasera del cajón.

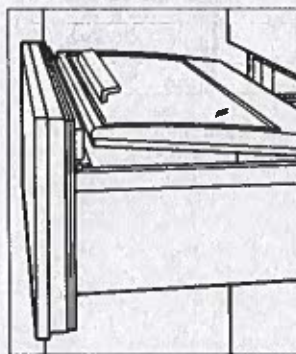

Cubierta para control de humedad.

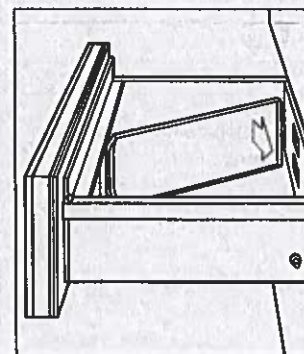

Divisor de cajones.

Cajones de almacenamiento

EXTRACCIÓN DEL CAJÓN

Para extraerlo, jale el cajón de almacenamiento hacia adelante hasta que se detenga. Levante ligeramente el cajón por la parte delantera y jálelo hacia adelante. Para volver a colocarlo, ponga el cajón sobre sus carretillas y alinee los orificios del frente del cajón con las clavijas en las carretillas. Consulte la siguiente ilustración.

Para los modelos con cajones, el cajón superior tiene un cable de control que debe desconectarse antes de retirar el cajón. Consulte la siguiente ilustración.

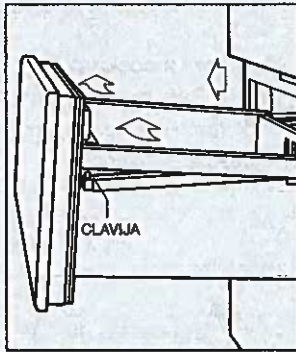

Extracción de los cajones de almacenamiento.

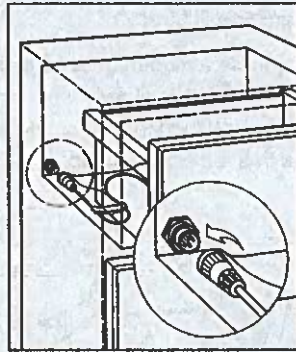

Cable de control (modelos de cajón)

Operación de la fábrica de hielo

Para iniciar la producción de hielo, toque ICE en el panel de control. Para desactivar la función, nuevamente toque ICE. Tras la puesta en marcha inicial, deseche las primeras tandas de hielo. El hielo puede contener impurezas de la nueva conexión de conductos.

La fábrica de hielo hará un ciclo (ocho cubitos) cada dos horas. Si el hielo no se usa con regularidad puede fusionarse. Para evitar esto, deseche el hielo y deje que la fábrica de hielo vuelva a llenarse.

Para los modelos de columna, la fábrica de hielo debe apagarse desde el panel de control cuando se extraiga el contenedor de hielo. Para modelos altos y de cajones, la fábrica de hielo se desactiva cuando se extrae el contenedor de hielo. La producción se restablece cuando el contenedor de hielo se instala nuevamente.

Sabbath

Este electrodoméstico lleva el certificado Star-K que indica que cumple con estrictas normas religiosas junto con instrucciones específicas que aparecen en www.star-k.org.

Los modelos de columna y altos pueden requerir un kit con arnés para iniciar el modo Sabbath. El kit está disponible a través de su distribuidor autorizado Sub-Zero. Para obtener más información acerca de los distribuidores locales, visite la sección para encontrar una sala de exhibición de nuestro sitio web, subzero.com.

Para iniciar el modo Sabbath, cuando la unidad está encendida, presione el botón POWER en el panel de control. Se visualiza "OFF" en la pantalla del panel de control. Toque y mantenga presionado el botón POWER durante 10 segundos hasta que las luces se apaguen, para indicar que se ha iniciado el modo Sabbath. Se desconectarán las luces, la fábrica de hielo (en su caso) y la alarma de la puerta. Para regresar a las condiciones normales de funcionamiento, toque POWER.

Iluminación interna

⚠ ADVERTENCIA

Apague la alimentación eléctrica en el panel de control antes de cambiar los focos. Utilice guantes de protección al manejar los focos.

ILUMINACIÓN SUPERIOR

De columna y alto | Para la iluminación superior se utilizan focos de 40-watts. Para tener acceso a los focos, retire ligeramente el protector soltando el seguro que se encuentra a cada lado del protector de la lámpara. Tome la parte baja del protector y deslícelo hacia atrás hasta que las ranuras se alineen con los travesaños de la pared. Para volver a colocar, alinee las ranuras con los travesaños y deslícelo hacia adelante. Una vez que esté en posición, gire los seguros a su posición original. Consulte las siguientes ilustraciones.

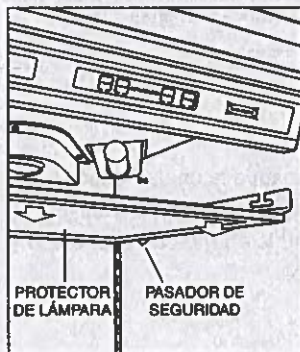

Iluminación superior—columna.



Iluminación superior—alto.

ILUMINACIÓN DE LOS CAJONES DEL REFRIGERADOR

De columna | Para la iluminación del cajón se utilizan focos de 40-watts. Para tener acceso a los focos, extraiga el cajón y el estante de cristal y deslícelo hacia arriba el protector de la lámpara. Para instalar nuevamente el protector, colóquelo sobre los focos y deslícelo hacia abajo para fijarlo en posición. Vuelva a colocar en su lugar el cajón y el estante de cristal. Consulte la siguiente ilustración.

ILUMINACIÓN DE LOS CAJONES DE ALMACENAMIENTO

Altos y con cajones | Para la iluminación del cajón se utiliza un foco de 25-watts. El foco está empotrado en la parte superior de cada compartimento del cajón. Para tener acceso al foco, jale el cajón hacia el frente hasta que se detenga o extráigalo completamente levantándolo y sacándolo. Consulte la siguiente ilustración.

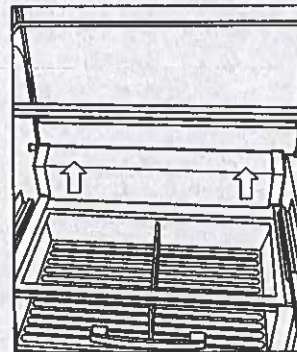

Iluminación de los cajones del refrigerador.

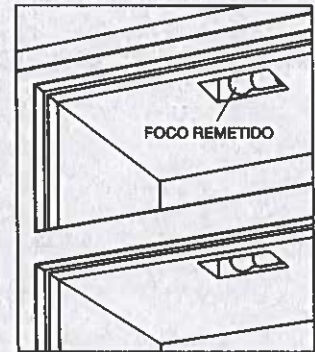

Iluminación de los cajones de almacenamiento.

RECOMENDACIONES DE CUIDADO

Limpieza

LIMPIEZA INTERIOR

Para limpiar las superficies interiores y todas las piezas móviles, lave con una solución suave de jabón, agua y bicarbonato de sodio. Enjuague y seque completamente. Evite que el agua entre en contacto con las luces y el panel de control.

⚠ PRECAUCIÓN

No utilice vinagre, alcohol ni otros limpiadores a base de alcohol en ninguna superficie interna.

EXTERIOR DE ACERO INOXIDABLE

Use un limpiador no abrasivo para acero inoxidable y aplique con un paño suave sin pelusa. Para resaltar el lustre natural, limpie suavemente la superficie con una tela de microfibra humedecida con agua, seguida con una gamuza para pulir en seco. Siempre siga la dirección del acabado del acero inoxidable.

LIMPIEZA DEL CONDENSADOR

⚠ PRECAUCIÓN

Antes de limpiar el condensador, apague la unidad desde el panel de control. Utilice guantes para evitar que las aletas afiladas del condensador puedan provocarle heridas.

El condensador se encuentra en la parte baja de la unidad, detrás del zócalo. Para extraer el zócalo, quite los cuatro tornillos. Use un cepillo de cerdas suaves y vacío para quitar el polvo y pelusa del condensador. Limpie el condensador cada tres a seis meses. Consulte la siguiente ilustración.

AVISO IMPORTANTE: Para evitar que el condensador se dañe, asegúrese de aspirar en dirección de las aletas (de arriba hacia abajo).

⚠ PRECAUCIÓN

Si no lo limpia, el condensador puede perder la temperatura, o puede producirse un daño o fallo mecánico en el mismo.

VACACIONES

Para vacaciones prolongadas, apague la unidad desde el panel de control. Vacíe la unidad y deje las puertas ligeramente abiertas para permitir la entrada de aire fresco y que el interior se mantenga seco.

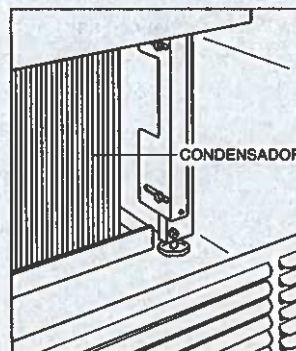

Ubicación del condensador.

Resolución de problemas

INDICADOR DE SERVICIO

"SERVICE" parpadea en la pantalla del panel de control.

- Compruebe si el área del condensador está limpia.
- Apague la unidad desde el panel de control y después enciéndala. Si el indicador parpadea de nuevo, póngase en contacto con el servicio certificado de fábrica de Sub-Zero.

OPERACIÓN DE LA UNIDAD

Las luces no funcionan o no enfría.

- Compruebe si la unidad está encendida.
- Compruebe que la alimentación eléctrica a la unidad y el interruptor de circuito de la casa estén encendidos.

El refrigerador o el congelador no tienen luz.

- La puerta y/o el cajón tal vez se dejaron abiertos, lo cual desactivó las luces para eliminar el exceso de calor. Si las luces están apagadas, mantenga cerrados la puerta y/o el cajón durante una hora. Si las luces aún permanecen apagadas, póngase en contacto con el servicio certificado de fábrica de Sub-Zero.

Hay formación de escarcha, condensación o hielo dentro de la unidad.

- Compruebe si el área del condensador está limpia.
- Compruebe que la puerta y/o el cajón estén cerrados correctamente.
- Compruebe que la puerta y/o el cajón no hayan quedado abiertos.
- Compruebe que el empaque de la puerta y/o del cajón no tenga rasgaduras ni roturas. Si tuviera, póngase en contacto con el servicio certificado de fábrica de Sub-Zero.
- Si la formación de hielo es muy gruesa, apague la unidad y use un secador de pelo para derretir el hielo. Debe usar el secador de pelo a baja temperatura y mantenerlo en movimiento en todo momento. Una vez que el hielo se derrita, seque el agua con un paño o toalla de papel.

Altas temperaturas, la unidad funciona en exceso o la unidad emite demasiado calor.

- Compruebe si el área del condensador está limpia.
- Compruebe que la puerta y/o el cajón estén cerrados correctamente.
- Compruebe que la puerta y/o el cajón no hayan quedado abiertos.
- El aumento de la temperatura ambiente puede causar que el compresor funcione durante más tiempo.
- Si la pantalla muestra una temperatura de 38° y 0°, pero no enfría, es posible que la unidad esté en modo de sala de exposición. Comuníquese con la línea de atención al cliente de Sub-Zero al 800-222-7820.

Resolución de problemas

PRODUCCIÓN DE HIELO

No sale hielo.

- Compruebe que 'ICE' aparezca en la pantalla del panel de control.
- Compruebe que la fábrica de hielo haya estado encendida por lo menos por 24 horas.
- Compruebe que la temperatura del congelador sea de alrededor de 0°F.
- Compruebe que el contenedor de hielo esté correctamente instalado.
- Compruebe que el brazo de la fábrica de hielo esté abajo.
- Compruebe que exista suministro de agua hacia la unidad.

El hielo tiene color azul o verde.

- Posible corrosión de la línea de cobre de alimentación de agua. Póngase en contacto con un plomero para limpiarla o cambiarla.

Manchas negras en los cubos de hielo.

- Suspenda el uso y póngase en contacto con el servicio certificado de fábrica de Sub-Zero.

Mal sabor.

- Descongele el congelador y lave con agua y jabón.
- Coloque granos de café o pedazos de carbón en el congelador para absorber el olor.

Los cubos de hielo están huecos.

- Limpie el condensador. Si no puede resolver algo, póngase en contacto con el servicio certificado de fábrica de Sub-Zero.

OLOR

- Debe limpiar la unidad antes de utilizarla por primera vez. Esto eliminará todos los olores que hayan quedado atrapados durante el envío.
- Limpie a fondo la unidad y los estantes.
- Los alimentos descubiertos pueden generar olores que pueden hacer necesaria una limpieza.

Resolución de problemas

SERVICIO

- Para mantener la calidad incorporada en su producto, póngase en contacto con el servicio certificado de fábrica de Sub-Zero. Para obtener los datos del centro de servicio autorizado de Sub-Zero más cercano, eche un vistazo a la sección de contacto y servicio técnico en nuestro sitio web, subzero.com o llame a la línea de atención al cliente de Sub-Zero al 800-222-7820.
- Al comunicarse con el servicio, necesitará el modelo y número de serie de su unidad. Los dos números también aparecen en la placa de datos del producto. Consulte la página 4 para encontrar la placa de datos.
- Para fines de la garantía, usted también necesitará la fecha de instalación y el nombre de su distribuidor autorizado de Sub-Zero. Esta información debe estar registrada en la página 2.

Garantía limitada residencial de Sub-Zero

PARA USO RESIDENCIAL

GARANTÍA COMPLETA DE DOS AÑOS*

Durante dos años a partir de la fecha de la instalación original, la garantía de su producto Sub-Zero cubre todas las partes y mano de obra para reparar o reemplazar, bajo el uso residencial normal, cualquier parte del producto que se compruebe estar defectuosa en material o mano de obra. Todos los servicios proporcionados por Sub-Zero bajo la garantía anterior deben ser ejecutados por servicios certificados de fábrica de Sub-Zero, a menos que Sub-Zero Inc. lo especifique de otra manera. El Servicio será proporcionado durante el horario comercial normal.

GARANTÍA COMPLETA DE CINCO AÑOS SOBRE EL SISTEMA CERRADO

Por cinco años a partir de la fecha de la instalación original la garantía de Sub-Zero cubre todas las partes y mano de obra para reparar o reemplazar, bajo el uso residencial normal, cualquiera de estos componentes que se compruebe estar defectuosos en material o mano de obra: compresor, condensador, evaporador, secador y toda la tubería de conexión. Todos los servicios proporcionados por Sub-Zero bajo la garantía anterior deben ser ejecutados por servicios certificados de fábrica de Sub-Zero, a menos que Sub-Zero Inc. lo especifique de otra manera. El Servicio será proporcionado durante el horario comercial normal.

GARANTÍA LIMITADA DE DOCE AÑOS SOBRE EL SISTEMA CERRADO

Por doce años a partir de la fecha de la instalación original Sub-Zero reparará o reemplazará los siguientes componentes que se compruebe estar defectuosos en material o mano de obra: compresor, condensador, evaporador, secador y toda la tubería de conexión. Si el propietario utiliza el servicio certificado de fábrica de Wolf, el prestador del servicio reparará o reemplazará estas partes mediante el pago de todos los otros costos, incluyendo mano de obra, a cargo del propietario. Si el propietario utiliza un servicio no certificado, debe ponerse en contacto con Wolf Appliance (utilizando la información anotada más adelante) para recibir los componentes reparados o de reemplazo. Wolf Appliance no reembolsará al propietario los importes correspondientes a componentes comprados a un servicio no certificado o a otras fuentes.

TÉRMINOS APLICABLES A CADA GARANTÍA

La garantía se aplica solamente a los productos instalados para uso residencial normal. La garantía se aplica solamente a los productos instalados en cualquiera de los cincuenta estados de los Estados Unidos, el Distrito de Columbia o las diez provincias de Canadá. Esta garantía no cubre las partes o mano de obra para corregir cualquier defecto causado por negligencia, accidente o uso, mantenimiento, instalación, servicio o reparación inadecuados.

LOS RECURSOS DESCRITOS ANTERIORMENTE PARA CADA GARANTÍA SON LOS ÚNICOS QUE SUB-ZERO, INC. PROPORCIONARÁ, YA SEA BAJO ESTA GARANTÍA O BAJO CUALQUIER GARANTÍA QUE RESULTE DE LA APLICACIÓN DE LA LEY. SUB-ZERO, INC. NO SE HACE RESPONSABLE POR LOS DAÑOS INDIRECTOS O INCIDENTALES DERIVADOS DE LA VIOLACIÓN DE ESTA GARANTÍA O CUALQUIER OTRA GARANTÍA, YA SEA EXPRESA, IMPLÍCITA O LEGAL.

Algunos estados no permiten la exclusión o limitación de daños incidentales o consecuentes, por lo tanto la limitación o exclusión anterior podrían no aplicarse en su caso. Esta garantía le otorga derechos legales específicos, y usted también puede tener otros derechos legales que varían entre estados.

Para recibir las partes o el servicio y el nombre del servicio certificado de fábrica de Sub-Zero más cercano a usted, póngase en contacto con Sub-Zero, Inc., P.O. Box 44848, Madison, WI 53744; eche un vistazo a la sección de contacto y servicio técnico en nuestro sitio web, subzero.com, envíenos un correo electrónico a cs2em@subzero.com o llame al 800-222-7820.

*Las puertas, paneles, manijas, estructuras de acero inoxidable y superficies internas están cubiertas por una garantía limitada de 60 días sobre piezas y mano de obra, por defectos cosméticos.

*Los filtros de agua de repuesto y los cartuchos de purificación de agua no están cubiertos por la garantía del producto.

SUB-ZERO

Table des matières

- 4 Caractéristiques intégrées
- 6 Commandes électroniques
- 6 Rangement
- 9 Fonctionnement
- 11 Conseils d'entretien
- 12 Dépannage
- 15 Garantie Sub-Zero

Service à la clientèle

Le numéro de modèle et le numéro de série sont imprimés sur la fiche d'enregistrement du produit ci-jointe. Les deux numéros sont aussi indiqués sur la plaque signalétique du produit. Reportez-vous à la page 4 pour connaître l'emplacement de la plaque signalétique. Pour les besoins de la garantie, vous devrez aussi avoir la date d'installation et le nom de votre dépositaire Sub-Zero autorisé. Inscrivez ces renseignements ci-dessous pour consultation ultérieure.

Si votre produit a besoin d'être réparé, assurez-vous d'utiliser un fournisseur de service certifié par l'usine Sub-Zero recommandé par notre centre de service à la clientèle, ou sélectionnez-en un parmi la liste de fournisseurs disponibles à subzero.com/locator. Tous les fournisseurs de service certifiés par l'usine sont soigneusement sélectionnés et rigoureusement formés par nous.

RENSEIGNEMENTS SUR LE SERVICE

Numéro de modèle

Numéro de série

Date de l'installation

Nom du service certifié

Numéro du service certifié

Dépositaire autorisé

Numéro du dépositaire

Remarque importante

Pour s'assurer que ce produit est installé et utilisé en toute sécurité et aussi efficacement que possible, prenez note des types de renseignement mis en évidence tout au long de ce guide :

REMARQUE IMPORTANTE met en évidence des renseignements qui sont particulièrement importants.

MISE EN GARDE indique une situation où une blessure mineure ou des dommages au produit peuvent se produire si les directives ne sont pas respectées.

AVERTISSEMENT décrit un danger qui peut causer une blessure grave ou la mort si les précautions ne sont pas respectées.

REMARQUE IMPORTANTE : tout au long de ce guide, les dimensions entre parenthèses sont en millimètres à moins d'indication contraire.

Merci

Merci de votre achat. Nous nous réjouissons à l'idée de faire partie de votre résidence pendant des décennies à venir. À titre d'entreprise familiale de troisième génération, nous avons un intérêt personnel dans la préservation des aliments de votre famille. Nous avons bâti notre entreprise et notre réputation en aidant les familles à servir les aliments les plus frais possible.

Grâce à votre achat, vous obtiendrez l'une des garanties les plus robustes de l'industrie des appareils électroménagers. Prenez un moment pour lire la déclaration de garantie complète à la page 15. Il est aussi important d'enregistrer votre Sub-Zero pour vous assurer de ne pas manquer les avantages exclusifs offerts aux propriétaires, comme l'assurance que vous serez pris en charge dans le cas peu probable où un service serait nécessaire durant la période de garantie et d'avoir une preuve d'achat en cas de réclamation d'assurance habitation. Vous pouvez effectuer l'enregistrement de l'une des façons suivantes :

- En postant la fiche d'enregistrement du produit Sub-Zero dûment remplie.
- En enregistrant votre appareil en ligne à subzero.com/register et en créant un compte personnalisé My Sub-Zero/Wolf avec le numéro de série de votre produit.
- Par téléphone en appelant le service à la clientèle de Sub-Zero au 800-222-7820.

À titre de propriétaire Sub-Zero, vous pouvez compter sur un soutien continu, jour après jour. Notre centre de service à la clientèle est offert 24 heures par jour, sept jours par semaine et composé d'employés experts en produit bien informés dans notre usine de Madison au Wisconsin. En cas de besoin, composez simplement le 800-222-7820 et parlez avec un de nos experts en produit. Ils vous aideront à résoudre tout problème que vous pourriez avoir.

Nous sommes confiants que ce guide répondra à vos questions au sujet des caractéristiques, du fonctionnement et de l'entretien de votre Sub-Zero, mais si vous avez des questions supplémentaires, communiquez avec nous au 800-222-7820 ou visitez-nous en ligne à subzero.com.

SUB•ZERO

Caractéristiques intégrées

CARACTÉRISTIQUE	PAGE
1 Plaque signalétique du produit	2
2 Panneau de commande électronique et affichage	6
3 Fiches de fraîcheur (modèles en colonne)	6
4 Balconnets	6
5 Compartiment à produits laitiers	6
6 Tablettes en verre	6
7 Tiroir à charcuterie	7
8 Tiroirs du réfrigérateur	7
9 Tiroirs de rangement	8
10 Couvercle du bac à légumes	8
11 Machine à glaçons automatique	9
12 Contenant à glace	8
13 Condensateur (derrière la plaque de protection)	13

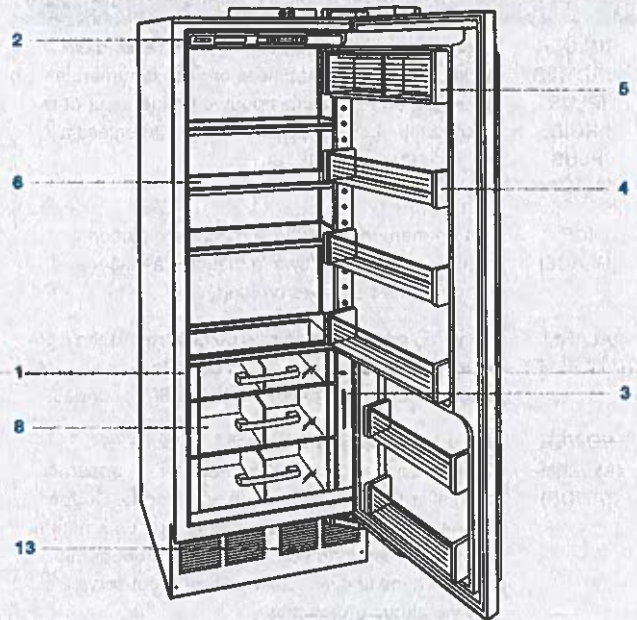

Réfrigérateur en colonne uniquement.

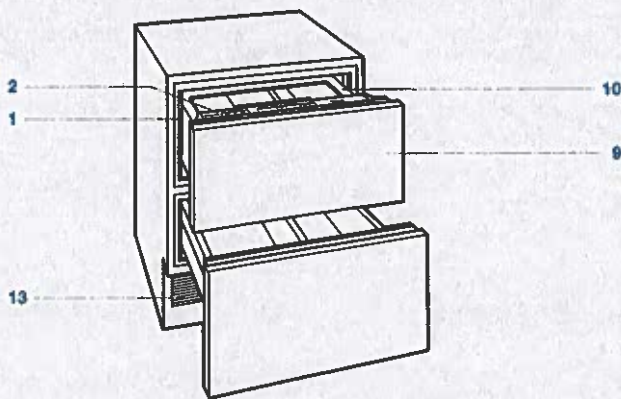

Réfrigérateur à tiroirs uniquement.

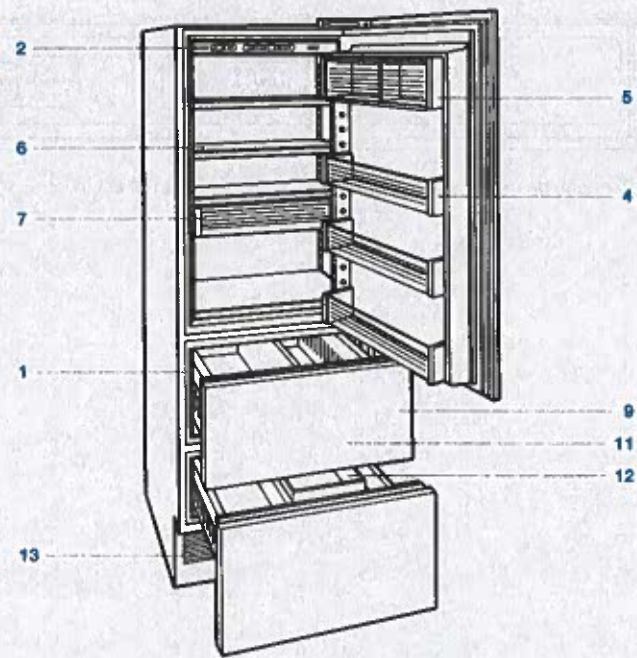

Combiné en hauteur.

Panneau de commande

FONCTION	
COLDER WARMER (PLUS FROID, PLUS CHAUD)	Règle la température dans des incréments d'un degré. Les unités combinées ont des commandes de température séparées pour le réfrigérateur et le congélateur. Les températures sont préréglées à 38 °F (3 °C) et 0 °F (-18 °C).
ICE (GLACE)	Met en marche ou arrête la machine à glaçons. À utiliser pour désactiver la machine à glaçons pendant des vacances prolongées.
ALARM (ALARME)	Active ou désactive l'alarme de la porte/du tiroir. Un carillon audible indique que la porte/le tiroir ont été laissés entrouverts pendant plus de 30 secondes.
POWER (ALIMENTATION)	Met en marche ou arrête l'unité. Lorsque l'alimentation est coupée, le mot « OFF » apparaît sur l'affichage du panneau de commande. Couper l'alimentation au niveau du panneau de commande élimine le besoin de débrancher ou de couper le courant avec le disjoncteur pendant tout service ou des vacances prolongées.

Affichage

INDICATEUR	
SERVICE	S'illumine ou clignote lorsque le système de commande électronique a détecté un problème de température ou de machine à glaçons ou si le condensateur doit être nettoyé.
ICE (GLACE)	S'illumine lorsque le système de la machine à glaçons est activé.
	S'illumine lorsque l'alarme de la porte est activée.



Panneau de commande et affichage (le modèle 700TCI est illustré).

Garder la nourriture à son meilleur

Ce Sub-Zero est muni d'un système de réfrigération double unique pour garder les aliments frais plus longtemps.

Avec le système de réfrigération double Sub-Zero, les systèmes de réfrigération et de congélation individuels ont été conçus pour maintenir des températures précises, constantes et des niveaux d'humidité appropriés pour une durée de vie plus longue des aliments. La réfrigération double élimine le transfert des odeurs d'aliments frais aux aliments congelés et aux glaçons et ne gèle pas l'humidité dans l'air dans la section des aliments frais.

Entreposage dans le réfrigérateur

BALCONNETS

Pour retirer un balconnet ou le compartiment à produits laitiers, soulevez à partir du fond et glissez vers l'extérieur. Pour réinstaller, placez à la position désirée et glissez le balconnet vers le bas dans les guides. Reportez-vous à l'illustration ci-dessous.

REMARQUE IMPORTANTE : si l'ouverture de la porte est limitée à 90°, les balconnets peuvent devoir être retirés avant d'enlever le tiroir de rangement ou la tablette en verre.

TABLETTES EN VERRE

Pour retirer ou ajuster une tablette en verre, inclinez-la vers le haut, puis soulevez-la vers le haut et l'extérieur. Pour la replacer, insérez la tablette dans les pistes le long de la paroi arrière, puis abaissez le devant jusqu'à ce qu'elle s'enclenche en place. Reportez-vous à l'illustration ci-dessous.

La tablette en verre stationnaire au fond du compartiment doit être placée en gardant le rebord biseauté vers l'avant. Les pieds de soutien arrière gardent la tablette loin de la paroi arrière pour assurer un débit d'air approprié dans l'unité.

REMARQUE IMPORTANTE : faites attention lors de la manipulation des tablettes en verre pour éviter de les briser ou d'égratigner l'intérieur.

▲ MISE EN GARDE

Les tablettes en verre doivent être réchauffées jusqu'à la température de la pièce avant de les immerger dans de l'eau chaude.

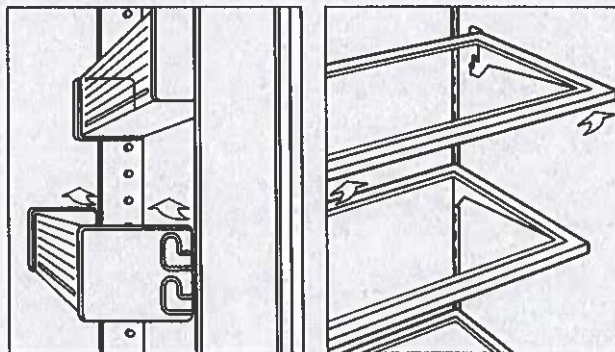

Retrait d'un balconnet.

Retrait d'une tablette en verre.

Entreposage dans le réfrigérateur

TABLETTE ET TIROIR À CHARCUTERIE

Modèles 700TR, 700TCI et 736TR | Pour retirer le tiroir à charcuterie et l'assemblage de la tablette, inclinez-les vers le haut, puis soulevez vers le haut et l'extérieur. Pour les replacer, insérez l'assemblage dans les pistes le long de la paroi arrière, puis abaissez le devant jusqu'à ce qu'il s'enclenche en place. Reportez-vous à l'illustration ci-dessous.

BAC À LÉGUMES

Modèle 736TCI | Pour retirer le bac à légumes, soulevez la tablette en verre hors des supports latéraux, puis retirez le bac à légumes de l'assemblage du support. Pour le remettre en place, mettez le bac à légumes dans l'assemblage, puis replacez la tablette en verre. Reportez-vous à l'illustration ci-dessous.

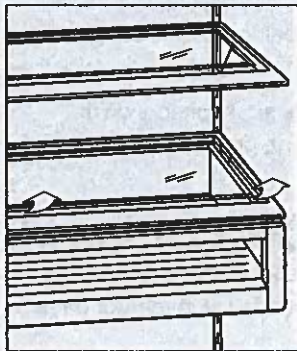

Retrait de la tablette et du tiroir à charcuterie.

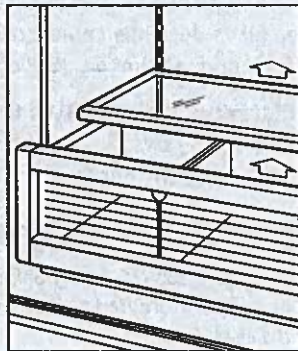

Retrait du bac à légumes.

TIROIRS DU RÉFRIGÉRATEUR

Modèle IC-27R | Pour retirer, tirez le tiroir du réfrigérateur vers l'avant jusqu'à ce qu'il s'arrête. Soulevez l'avant du tiroir légèrement, puis tirez vers l'avant. Pour réinstaller, poussez les guides du tiroir vers l'intérieur. Alignez le tiroir avec les guides et poussez vers l'arrière jusqu'à ce qu'il s'arrête. Appuyez sur l'avant du tiroir pour enclencher les guides. Reportez-vous à l'illustration ci-dessous.

Si l'ouverture de la porte est limitée à 90°, les balconnets peu profonds doivent être enlevés avant de retirer un tiroir.

Pour retirer un séparateur de tiroir, tirez-le directement vers le haut. Pour réinstaller, alignez les onglets sur le séparateur avec les encoches dans le tiroir et glissez vers le bas.

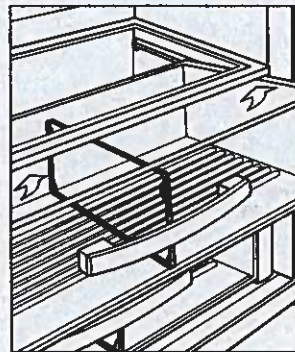

Retrait d'un tiroir du réfrigérateur.

Entreposage dans le congélateur

TIROIRS DU CONGÉLATEUR

En colonne | Pour retirer, tirez le tiroir du congélateur vers l'avant jusqu'à ce qu'il s'arrête. Tirez les deux pinces métalliques situées derrière les deux coins inférieurs du tiroir vers l'avant, puis soulevez vers le haut et l'extérieur. Pour réinstaller, poussez les guides du tiroir vers l'intérieur. Alignez le tiroir avec les guides et poussez vers l'arrière jusqu'à ce qu'il s'arrête. Appuyez sur l'avant du tiroir pour enclencher les guides. Reportez-vous à l'illustration ci-dessous.

Si l'ouverture de la porte est limitée à 90°, les balconnets peu profonds doivent être enlevés avant de retirer un tiroir.

CONTENANT À GLACE

En colonne | Pour retirer le contenant à glace, tirez le tiroir supérieur du congélateur vers l'avant jusqu'à ce qu'il s'arrête et soulevez le contenant vers l'extérieur.

En hauteur et à tiroirs | Pour retirer le contenant à glace, tirez le tiroir inférieur du congélateur vers l'avant jusqu'à ce qu'il s'arrête et soulevez le contenant vers l'extérieur.

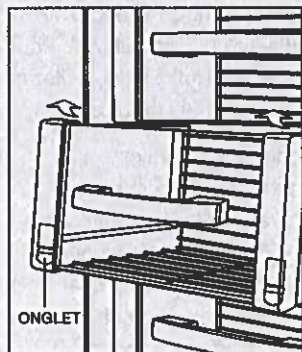

Retrait d'un tiroir du congélateur.

Tiroirs de rangement

COUVERCLE DU BAC À LÉGUMES

En hauteur et à tiroirs | Pour retirer le couvercle du bac à légumes, tirez le tiroir de rangement du réfrigérateur jusqu'à ce qu'il s'arrête. Soulevez l'avant du couvercle du bac à légumes et tirez-le vers le haut et l'extérieur. Reportez-vous à l'illustration ci-dessous.

SÉPARATEUR DE TIROIR

Tiroir de rangement supérieur | Pour retirer le séparateur, tirez-le vers l'avant et dégagez le rebord arrière des encoches dans le tiroir. Soulevez vers le haut et l'extérieur. Inversez les étapes pour le remettre en place. Reportez-vous à l'illustration ci-dessous.

Tiroir de rangement inférieur | Pour les modèles avec une machine à glaçons, le séparateur n'est pas amovible. Pour les modèles sans machine à glaçons, le séparateur central peut être enlevé en retirant les trois vis situées à l'arrière du tiroir.

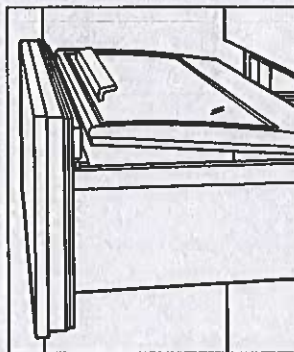

Couvercle du bac à légumes.

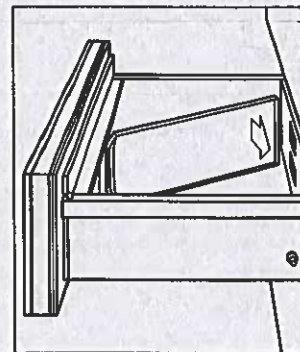

Séparateur de tiroir.

Tiroirs de rangement

RETRAIT D'UN TIROIR

Pour retirer, tirez le tiroir de rangement vers l'avant jusqu'à ce qu'il s'arrête. Soulevez l'avant du tiroir légèrement et tirez directement vers l'extérieur. Pour le replacer, placez le tiroir sur les glissières, puis alignez les trous situés à l'avant du tiroir avec les chevilles sur les glissières. Reportez-vous à l'illustration ci-dessous.

Pour les modèles à tiroirs, le tiroir supérieur est muni d'un câble de contrôle qui doit être débranché avant de retirer ce tiroir. Reportez-vous à l'illustration ci-dessous.

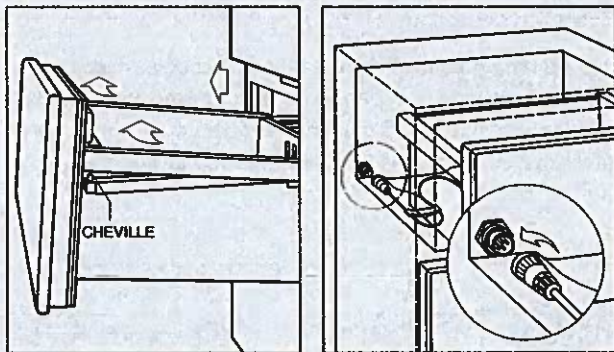

Retrait d'un tiroir de rangement. Câble de contrôle (modèles à tiroirs).

Fonctionnement de la machine à glaçons

Pour initier la production de glaçons, touchez à ICE sur le panneau de commande. Pour désactiver, touchez à ICE à nouveau. Après le démarrage initial, jetez les premiers quelques lots de glaçons. Les glaçons peuvent contenir des impuretés provenant des nouvelles connexions de plomberie.

La machine à glaçons s'activera (produira huit glaçons) toutes les deux heures. Si les glaçons ne sont pas utilisés régulièrement, ils peuvent se fusionner ensemble. Pour éviter ceci, jetez les glaçons et laissez la machine à glaçons se ravitailler.

Pour les modèles en colonne, la machine à glaçons doit être éteinte sur le panneau de commande lorsque le contenant à glace est retiré. Pour les modèles en hauteur et à tiroirs, la machine à glaçons s'éteint lorsque le contenant à glace est retiré. La production de glaçons reprendra lorsque le contenant est remis en place.

Shabbat

Cet appareil est certifié par Star-K pour répondre à des règlements religieux rigoureux relativement à des directives précises se trouvant sur www.star-k.org.

Les modèles en colonne et en hauteur pourront nécessiter une trousse à faisceau de câbles pour initier le mode Shabbat. La trousse est offerte par votre dépositaire Sub-Zero autorisé. Pour obtenir des renseignements sur votre dépositaire local, visitez la section salle d'exposition de notre site Web, subzero.com

Pour initier le mode Shabbat, pendant que l'unité est en marche, touchez à POWER sur le panneau de commande. Le mot « OFF » (éteint) apparaît sur l'affichage du panneau de commande. Touchez et tenez POWER pendant 10 secondes jusqu'à ce que les lumières s'éteignent pour indiquer que le mode Shabbat a été initialisé. Les lumières, la machine à glaçons (le cas échéant) et l'alarme de la porte seront désactivées. Pour retourner aux conditions de fonctionnement normales, touchez à POWER.

Éclairage intérieur

⚠ AVERTISSEMENT

Coupez l'alimentation sur le panneau de commande avant de remplacer les ampoules. Portez des gants protecteurs pour manipuler les ampoules.

ÉCLAIRAGE AU PLAFOND

En colonne et en hauteur | L'éclairage au plafond utilise des ampoules de 40 watts. Pour accéder aux ampoules, retirez le pare-lumière en dégageant la pince de blocage de chaque côté du pare-lumière. Tenez la partie inférieure du pare-lumière, puis glissez-la vers l'arrière jusqu'à ce que les fentes soient alignées avec les poteaux muraux. Pour réinstaller, alignez les fentes avec les poteaux muraux, puis glissez vers l'avant. Une fois en position, tournez les pinces de blocage en position. Reportez-vous aux illustrations ci-dessous.

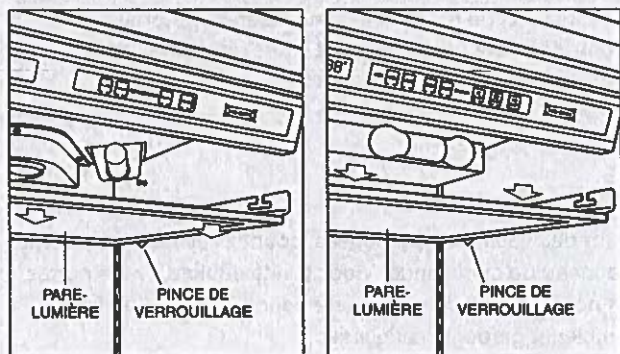

Éclairage au plafond—en colonne. Éclairage au plafond—en hauteur.

ÉCLAIRAGE DU TIROIR DU RÉFRIGÉRATEUR

En colonne | L'éclairage du tiroir utilise des ampoules de 40 watts. Pour accéder aux ampoules, retirez le tiroir et la tablette en verre, puis glissez le pare-lumière vers le haut pour le retirer. Pour remettre le pare-lumière, placez-le sur les ampoules, puis glissez-le vers le bas en position. Remplacez le tiroir et la tablette en verre. Reportez-vous à l'illustration ci-dessous.

ÉCLAIRAGE DU TIROIR DE RANGEMENT

En hauteur et à tiroirs | L'éclairage du tiroir utilise une ampoule de 25 watts. L'ampoule est encastrée dans la partie supérieure de chaque compartiment de tiroir. Pour accéder à l'ampoule, tirez le tiroir vers l'avant jusqu'à ce qu'il s'arrête ou retirez-le complètement en le soulevant vers le haut et l'extérieur. Reportez-vous à l'illustration ci-dessous.

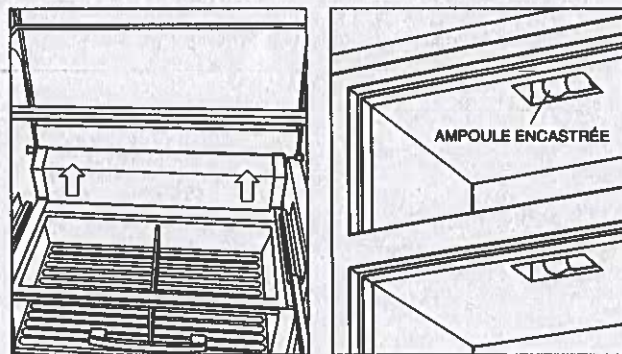

Éclairage du tiroir du réfrigérateur.

Éclairage d'un tiroir de rangement.

Nettoyage

NETTOYAGE INTÉRIEUR

Pour nettoyer les surfaces intérieures et toutes les pièces amovibles, lavez avec une solution douce de savon, d'eau et de bicarbonate de soude. Rincez et séchez à fond. Évitez de mettre de l'eau sur les lumières et le panneau de commande.

⚠ MISE EN GARDE

N'utilisez pas du vinaigre, de l'alcool à friction ou d'autres nettoyants à base d'alcool sur toute surface intérieure.

EXTÉRIEUR EN ACIER INOXYDABLE

Utilisez un nettoyant non abrasif pour l'acier inoxydable et appliquez-le avec un chiffon doux non pelucheux. Pour faire ressortir le lustre naturel, essuyez légèrement la surface avec un chiffon en microfibras humecté d'eau suivi d'un chamois à polir sec. Suivez toujours le grain de l'acier inoxydable.

NETTOYAGE DU CONDENSATEUR

⚠ MISE EN GARDE

Avant de nettoyer le condensateur, coupez l'alimentation sur le panneau de commande. Portez des gants pour éviter toute blessure causée par les ailettes tranchantes du condensateur.

Le condensateur est situé au fond de l'unité, derrière la plaque de protection. Retirez la plaque de protection en retirant les quatre vis. Utilisez une brosse à soie souple et un aspirateur pour éliminer la poussière et les peluches de la zone du condensateur. Nettoyez le condensateur tous les trois à six mois. Reportez-vous à l'illustration ci-dessous.

REMARQUE IMPORTANTE : pour éviter d'endommager le condensateur, passez l'aspirateur dans la direction des ailettes (de haut en bas).

⚠ MISE EN GARDE

L'omission de nettoyer le condensateur pourrait entraîner une perte de température, une défaillance mécanique ou des dommages.

VACANCES

Pour des vacances prolongées, coupez l'alimentation sur le panneau de commande. Videz l'unité et bloquez les portes en position légèrement ouverte pour laisser de l'air frais circuler et garder l'intérieur sec.

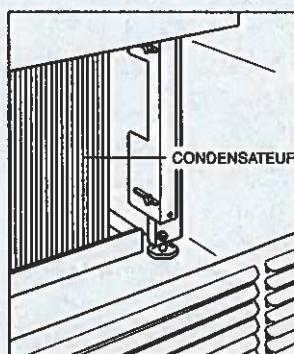

Emplacement du condensateur.

Dépannage

INDICATEUR DE SERVICE

Le mot « SERVICE » clignote sur l'affichage du panneau de commande.

- Assurez-vous que le condensateur est propre.
- Éteignez l'unité sur le panneau de commande, puis remettez-la en marche. Si l'indicateur continue de clignoter, communiquez avec un centre de service certifié par l'usine Sub-Zero.

FONCTIONNEMENT DE L'UNITÉ

Pas de lumière ou de refroidissement.

- Assurez-vous que l'unité est sous tension.
- Vérifiez l'alimentation électrique vers l'unité et que le disjoncteur de la résidence est en marche.

Pas de lumière dans le réfrigérateur ou le congélateur.

- La porte/le tiroir peuvent avoir été laissés entrouverts, ce qui a désactivé les lumières pour éliminer l'excédent de chaleur. Si les lumières sont éteintes, fermez la porte/le tiroir pendant une heure. Si les lumières sont toujours éteintes, communiquez avec le service certifié par l'usine Sub-Zero.

Givre, condensation ou accumulation de glace à l'intérieur de l'unité.

- Vérifiez que le condensateur est propre.
- Assurez-vous que la porte se ferme correctement.
- Assurez-vous que la porte/le tiroir n'aient pas été laissés entrouverts.
- Vérifiez que le joint de la porte/du tiroir n'ait pas de coupures ou déchirures. Le cas échéant, communiquez avec le service certifié par l'usine Sub-Zero.
- Si le glaçage est épais, éteignez l'appareil et utilisez un sèche-cheveux pour faire fondre la glace. Le sèche-cheveux doit être réglé sur faible et en mouvement constamment. Une fois la glace fondue, essuyez l'eau avec un chiffon ou une serviette en papier.

Températures élevées, l'unité fonctionne de façon excessive ou émet trop de chaleur.

- Assurez-vous que le condensateur est propre.
- Assurez-vous que la porte se ferme correctement.
- Assurez-vous que la porte/le tiroir n'aient pas été laissés entrouverts.
- Des températures ambiantes élevées peuvent faire fonctionner les compresseurs plus longtemps.
- Si l'affichage de température indique 38° et 0°, mais ne refroidit pas, l'unité peut se trouver en mode de salle d'exposition. Communiquez avec le service à la clientèle de Sub-Zero à 800-222-7820.

Dépannage

PRODUCTION DE GLAÇONS

Pas de glace.

- Assurez-vous que le mot « ICE » apparaisse sur l'affichage du panneau de commande.
- Vérifiez que la machine à glaçons ait été mise en marche pendant au moins 24 heures.
- Vérifiez que la température du congélateur soit près de 0 °F.
- Vérifiez que le contenant à glace soit correctement installé.
- Vérifiez que le bras de la machine à glaçons est en position abaissée.
- Vérifiez qu'il y ait de l'eau alimentée vers l'unité.

Les glaçons sont bleus ou verts.

- Possibilité de corrosion de la conduite d'alimentation en cuivre. Communiquez avec un plombier pour la faire nettoyer ou remplacer.

Flocons noirs sur les glaçons.

- Cessez d'utiliser et communiquez avec le service certifié par l'usine Sub-Zero.

Mauvais goût.

- Décongelez le congélateur et nettoyez avec de l'eau et du savon.
- Placez des marcs de café ou des briquettes de charbon dans le congélateur pour absorber l'odeur.

Glaçons creux.

- Nettoyez le condensateur. Communiquez avec le service certifié par l'usine Sub-Zero si cela ne corrige pas le problème.

ODEUR

- L'unité doit être nettoyée avant de l'utiliser la première fois. Cela éliminera les odeurs qui ont pu être captées lors de l'expédition.
- Nettoyez l'unité et les tablettes à fond.
- Des aliments non couverts peuvent dégager une odeur qui peut nécessiter un nettoyage.

Dépannage

SERVICE

- **Préservez la qualité intégrée dans votre produit en communiquant avec un service certifié par l'usine Sub-Zero. Pour obtenir le nom du centre de service Sub-Zero certifié par l'usine le plus près de chez vous, consultez la section Contact et assistance de notre site Web, subzero.com ou appelez le service à la clientèle de Sub-Zero au 800-222-7820.**
- **Avant d'appeler pour obtenir du service, ayez en main les numéros de modèle et de série de votre unité. Les deux numéros sont indiqués sur la plaque signalétique du produit. Reportez-vous à la page 4 pour connaître l'emplacement de la plaque signalétique.**
- **Pour les besoins de la garantie, vous devrez aussi avoir la date d'installation et le nom de votre dépositaire Sub-Zero autorisé. Ces renseignements doivent être notés à la page 2.**

Garantie limitée résidentielle Sub-Zero

POUR UTILISATION RÉSIDENTIELLE

GARANTIE COMPLÈTE DE DEUX ANS*

Pendant deux ans à compter de la date d'installation originale, cette garantie de produit Sub-Zero couvre toutes les pièces et la main d'œuvre pour réparer ou remplacer, selon un usage résidentiel normal, toute partie du produit qui s'avérerait défectueuse en vertu des matériaux ou de la fabrication. Le service fourni par Sub-Zero en vertu de la garantie ci-dessus doit être effectué par un centre de service Sub-Zero certifié par l'usine, à moins d'être précisé autrement par Sub-Zero, Inc. Le service sera fourni pendant les heures normales d'ouverture.

GARANTIE COMPLÈTE DE CINQ ANS SUR LE SYSTÈME SCELLÉ

Pendant cinq ans à compter de la date d'installation originale, cette garantie de produit Sub-Zero couvre toutes les pièces et la main d'œuvre pour réparer ou remplacer, selon un usage résidentiel normal, les pièces qui s'avèreraient défectueuses en vertu des matériaux ou de la fabrication : le compresseur, le condensateur, l'évaporateur, le déshydrateur et toute la tuyauterie de connexion. Le service fourni par Sub-Zero en vertu de la garantie ci-dessus doit être effectué par un centre de service Sub-Zero certifié par l'usine, à moins d'être précisé autrement par Sub-Zero, Inc. Le service sera fourni pendant les heures normales d'ouverture.

GARANTIE LIMITÉE DE DOUZE ANS SUR LE SYSTÈME SCELLÉ

Pendant douze ans à compter de la date originale d'installation, Sub-Zero réparera ou remplacera les pièces suivantes qui s'avèreront défectueuses en vertu des matériaux ou de la fabrication : le compresseur, le condensateur, l'évaporateur, le déshydrateur et toute la tuyauterie de connexion. Si le propriétaire utilise le service Wolf certifié en usine, le fournisseur de service réparera ou remplacera ces pièces et le propriétaire paiera pour tous les autres frais, y compris la main d'œuvre. Si le propriétaire utilise un service non certifié, il doit communiquer avec Wolf Appliance (avec les renseignements ci-dessous) pour obtenir des pièces réparées ou de rechange. Wolf Appliance ne remboursera pas le propriétaire pour les pièces achetées d'un service non certifié ou d'autres sources.

CONDITIONS S'APPLIQUANT À CHAQUE GARANTIE

La garantie s'applique uniquement aux produits installés pour un usage résidentiel normal. La garantie s'applique seulement aux produits installés dans l'un des cinquante états des États-Unis, dans le District of Columbia ou les dix provinces du Canada. Cette garantie ne couvre pas les pièces ou la main d'œuvre pour corriger tout défaut causé par de la négligence, un accident ou une utilisation, un entretien, une installation, un service ou une réparation inappropriés.

LES REMÈDES DÉCRITS CI-DESSUS POUR CHAQUE GARANTIE SONT LES SEULS OFFERTS PAR SUB-ZERO, INC. EN VERTU DE CETTE GARANTIE OU DE TOUTE GARANTIE DÉCOULANT DE L'OPÉRATION DE LA LOI. SUB-ZERO, INC. NE SERA PAS RESPONSABLE DES DOMMAGES INDIRECTS OU CONSÉCUTIFS ISSUS DE LA VIOLATION DE CETTE GARANTIE OU DE TOUTE AUTRE GARANTIE, EXPRESSE, IMPLICITE OU LÉGALE.

Certaines provinces ne permettent pas l'exclusion ou la restriction des dommages indirects ou consécutifs, par conséquent, la limite ou l'exclusion ci-dessus peut ne pas s'appliquer à votre cas. Cette garantie vous confère des droits légaux précis et vous pouvez aussi avoir d'autres droits légaux qui peuvent varier d'une province à l'autre.

Pour obtenir des pièces et/ou du service et le nom du centre de service Sub-Zero certifié par l'usine le plus près de chez vous, communiquez avec Sub-Zero, Inc., P.O. Box 44848, Madison WI, 53744 É.-U.; vérifiez la section Contact et assistance de notre site Web, subzero.com, envoyez-nous un courriel à cs2em@subzero.com ou composez le 800-222-7820.

*L'acier inoxydable (les portes, les panneaux, les poignées, les cadres et les surfaces intérieures) est couvert par une garantie limitée de 60 jours sur les pièces et la main d'œuvre pour toute défectuosité cosmétique.

*Les cartouches du filtre à eau et de purification d'air de rechange ne sont pas couvertes par la garantie du produit.

SUB-ZERO